

Voyant Clignotant

CL - Tension continue - Ø 22mm

Faz/engineering
Innovative and industrial signage and applications

by **Fazim**/Group



Référence :

CL - TENSION + CC + COULEUR + 22

Exemple : CL230CCR22

Généralités

Les voyants "CL" tensions continues ont un fonctionnement clignotant. Ils assurent la fonction «présence tension», la visualisation et/ou l'avertissement de mode de fonctionnement de machines ou de systèmes. La robustesse de ces voyants permet de les installer dans des environnements perturbés et humides.

Description

- Corps : en co-polyamide , fixation par écrou plastique de diam 22, IK10, IP67 en face avant, grâce au joint plat fourni, produit Rohs, CE, UL 94 V-0.

- Face avant : 3 LED de couleurs : rouge (R), verte (V), jaune (J), ambre (I), blanche (Bc), orange (O) ou bleue (Be) de hautes luminosités + 1 cabochon de couleur correspondant à la couleur des LED : Rouge, Vert, Bleu, Orange, Jaune, Transparent pour le blanc.

Caractéristiques techniques

- Tension d'alimentation et consommation moyenne (+/-20%) :

Tensions \ Couleurs	12Vcc	24Vcc	48Vcc	127Vcc	220Vcc	400Vcc
R, J, I, O	150 mW	260 mW	11 mW	30 mW	55 mW	100 mW
V, B, Bc	150 mW	260 mW	9 mW	25 mW	42 mW	75 mW

- Conformités : Normes EN55015, EN61547, EN61000-6-2, EN61000-6-4, ROHS, Reach, CE.

- Durée de vie (MTBF*) : 100 000 heures.

- Température de fonctionnement : -30°C à +70°C.

- Indice de protection IP : IP67 (en face avant)

- Indice de protection IK : IK10

(* : mean time between failure)

Avantages

- Insensibilité aux vibrations et aux chocs mécaniques.
- Résistance à l'humidité et aux projections d'eau.
- Résistance aux chocs électriques : 5KV/50µs.
- Immunité par rapport aux champs magnétiques.
- Montage et démontage facile, rapide et sécurisé.
- Durée de vie exceptionnelle et sans comparaison.
- Consommation et dissipation thermique faible.



Raccordements

- 2 cosses de 6.3mm

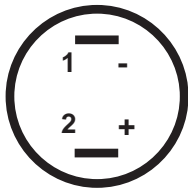

Symbole électrique



Caractéristiques mécaniques

- Fixation : par perçage standard $\text{Ø}22\text{mm} \pm 0.5\text{mm}$

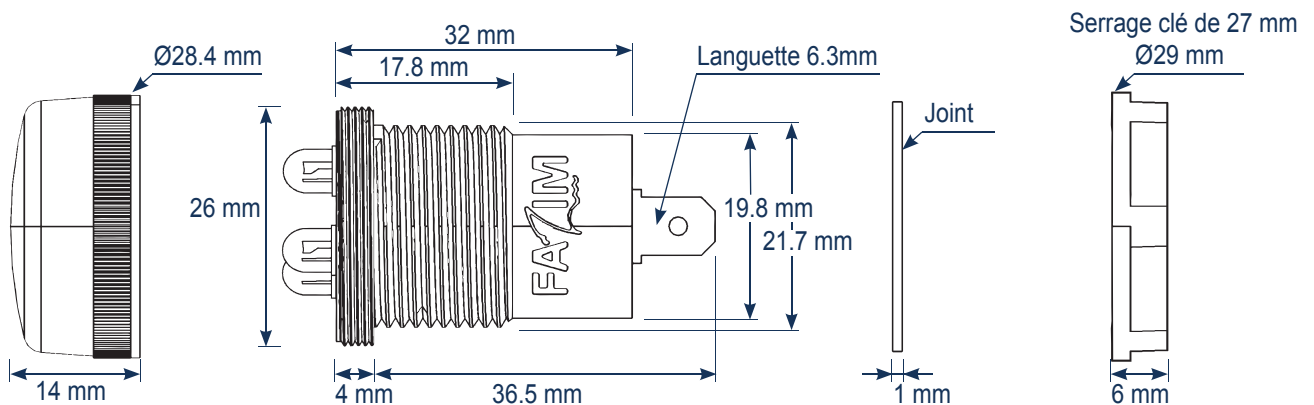

Fonctionnement

- Hors tension :
- Sous tension :



Allumage clignotant.

Type de clignotement : Flash environ 1Hz.



Options et garantie

- Options : sur demande autres tensions, autres fréquences d'alimentation, couleurs de LEDs, couleurs de cabochon, sorties filerie ou par cosses à vis...
- Garantie : 24 mois constructeur. Aucune languette ne doit être soudée sous peine de perdre la garantie.
- Préconisation : Les languettes doivent être totalement recouvertes d'un isolant qui ne peut être enlevé que par destruction.